

12

Město Příbram

Pro jednání ZM

Odbor : správy majetku

dne: 12.2.2024

**Název bodu jednání:**

Žádost o sepsání souhlasného prohlášení o uznání vlastnického práva k pozemku p. č. 240/1 v katastrálním území Lazec, vydržením

**Předkládá:** Rada města Příbram**Zpracovala:** Mgr. Žaneta Vaverková, vedoucí Odboru správy majetku 12**Projednáno:** v Radě města Příbram dne 22.1.2024, č. usn. 0090/2024**Text usnesení RM:** Rada města

1. nedoporučuje ZM schválit sepsání souhlasného prohlášení mezi městem Příbram a [redacted] o uznání vlastnického práva k pozemku p. č. 240/1 v katastrálním území Lazec, vydržením.

2. ukládá OVV zařadit tento název materiálu do programu zasedání Zastupitelstva města Příbram dne 12.2.2024.

**Napsaly:** Mgr. Žaneta Vaverková, Jana Říčařová**Návrhy na usnesení:**

ZM schvaluje - neschvaluje

sepsání souhlasného prohlášení mezi městem Příbram a [redacted] o uznání vlastnického práva k pozemku p. č. 240/1 v katastrálním území Lazec, vydržením.

**Důvodová zpráva:**Žadatelé:  
[redacted]**Předmět žádosti:**

Žádost o sepsání souhlasného prohlášení o uznání vlastnického práva k pozemku p. č. 240/1 o výměře 24 m<sup>2</sup> (orná půda) v katastrálním území Lazec, vydržením.

Sousední pozemek p. č. 240/2 v k. ú. Lazec odkoupili [redacted] v roce 2012. Pozemek je oplocen původním plotem více než 40 let. Žadatelé uvádí, že netušili, že s tímto pozemkem je zároveň oplocen i pozemek p. č. 240/1 v k. ú. Lazec a tedy v dobré víře jej užívali jako by byl jejich.

[redacted] jsou třetí vlastníci zahrady a i předchozí majitelé oba pozemky užívali od založení zahrádkářské kolonie v 80. letech.

Při užívání pozemku p. č. 240/1 v k. ú. Lazec žadatelé vycházeli z původního oplocení, a proto považovali pozemek za vlastní. V roce 2015 opravili původní plot, sloupky oplocení zůstaly na svém místě, pouze byly natřeny.

Ze shora uvedeného důvodu „vydržení“ žádají [redacted] o bezúplatné převedení pozemku do SJM.

OSM uvádí, že původně [redacted] žádal o prodej pozemku p. č. 240/1 v k. ú. Lazec, jelikož se domníval, že tento pozemek se nachází před jeho oplocením. Avšak na základě místního šetření OSM bylo zjištěno, že poptávaný pozemek je již připlocen a žadatel byl v tomto smyslu i informován.

[redacted] přehodnotil svoji původní žádost o prodej a nyní s manželkou žádají o uznání vlastnického práva vydržením.

**Vyjádření Odboru investic a rozvoje města (odbor se vyjadřoval k žádosti o prodej):**

Odbor nemá námitek k prodeji pozemku. Dojde tím k narovnání majetkoprávního vztahu. Předmětný pozemek je z větší části připlocen k pozemku p. č. 240/2 v katastrálním území Lazec, který je ve vlastnictví [redacted]

Dle Územního plánu Příbram se pozemek nachází v ploše rekreace – zahrádkářské a chatové osady (ZO).

**Oddělení přípravy a realizace projektů (z hlediska plánovaných investic města):**

Na předmětném pozemku město Příbram, v současné době, nepřipravuje žádnou investiční akci.

1

Vyjádření Odboru silničního hospodářství (odbor se vyjadřoval k žádosti o prodej):  
Odbor nemá námitek k prodeji pozemku.

Vyjádření 1. SČV, a.s.: v poptávaném pozemku se žádná vodohospodářská síť, v majetku města Příbram nenachází.

Nabývací titul: Prohlášení dle zákona č. 172/1991 Sb., ve znění pozdějších předpisů, ze dne 30.8.1999.

Komise pro realizaci majetku města dne 29.11.2023

Komise ~~doporučuje~~ – nedoporučuje

schválit sepsání souhlasného prohlášení týkající se uznání vlastnického práva vydržením pozemku p. č. 240/1 v katastrálním území Lazec, ve prospěch žadatelů.

Hlasovalo: pro 7, proti 0, zdržel se 0.

Komentář: Komise doporučuje pouze prodej předmětného pozemku.

Vyjádření Odboru správy majetku:

Odbor provedl místní šetření a pořídil fotodokumentaci. Pozemek se nachází v zahrádkářské kolonii „Lazec“ a je připojen k pozemku p. č. 240/2 v k. ú. Lazec.

Institut vydržení je specifickým způsobem nabytí vlastnického práva osobou, která po zákonem stanovenou dobu věc drží jako vlastník. Vydržením se tak mění faktický stav (držba) na stav právní, neboť po uplynutí stanovené doby a při splnění dalších podmínek se z držitele stává vlastník.

Zákon č. 89/2012 Sb., občanský zákoník, ve znění pozdějších předpisů, rozlišuje vydržení řádné (ustanovení § 1089 a násl.) a vydržení mimořádné (ustanovení § 1095), přičemž rozdíl mezi těmito instituty je v povinnosti prokazovat oprávněnost držby (tj. právní titul držby) a v délce vydržecí doby.

Řádné vydržení:

- držitel musí prokázat právní titul držby (tj. musí být v dobré víře, že mu věc patří a podle toho s ní zachází),
- vydržecí doba je 10 let.

Mimořádné vydržení:

- držitel nemusí prokázat právní titul držby,
- vydržecí doba je 20 let.

Základním předpokladem vydržení práva k nemovité věci je řádná, pravá a poctivá držba a uběhnutí desetileté vydržecí doby. Držba práva k nemovité věci je držbou práva k předmětu evidence v katastru nemovitostí, uplatní se tedy zejména zásada materiální publicity upravená v občanském zákoníku vyjádřená takto: „Je-li do veřejného seznamu zapsáno právo k věci, neomlouvá nikoho neznalost zapsaného údaje.“ Zákon na jednu stranu stanoví domněnku pravosti, poctivosti a řádnosti držby na druhou stranu však říká, že nikoho neomlouvá neznalost zapsaného údaje. Zapsaným údajem je zejména údaj, že právo vlastnické k nemovité věci náleží určité osobě. Z toho tedy lze dovodit, že držitel nemůže být v dobré víře (být poctivým držitelem), že je vlastníkem nemovité věci (kteroužto dobrou víru zákon předpokládá), když tentýž zákon zároveň říká, že dotyčného neomlouvá, že nenahlédl do katastru nemovitostí a nezjistil, že v něm jako vlastník zapsán není.

Zásada materiální publicity vylučuje dobrou víru držitele o tom, že mu náleží právo k nemovité věci, není-li toto právo zapsané v katastru nemovitostí. Držba práva k jakémukoliv pozemku v zásadě nemůže být držbou poctivou, a tedy držbou způsobilou zakládat vydržení, poněvadž dotyčný držitel se vždy mohl a měl seznámit se zapsaným stavem.

S ohledem na shora popsané skutečnosti a podmínky lze dle názoru OSM konstatovat, že žadatelé nenaplnují zákonné předpoklady pro řádné ani pro mimořádné vydržení.

Pozemek není uveden v obecně závazné vyhlášce města č. 13/2019, o místním poplatku za užívání veřejného prostranství jako pozemek, za jehož zvláštní užívání se vybírá místní poplatek.

Přílohy

- 1) situační snímek, ortofotomapa, fotodokumentace
- 2) žádost o uznání vlastnického práva vydržením včetně příloh, původní žádost o prodej
- 3) vyjádření Odboru investic a rozvoje města, vyjádření Odboru silničního hospodářství a vyjádření 1. SČV, a.s.





*d*

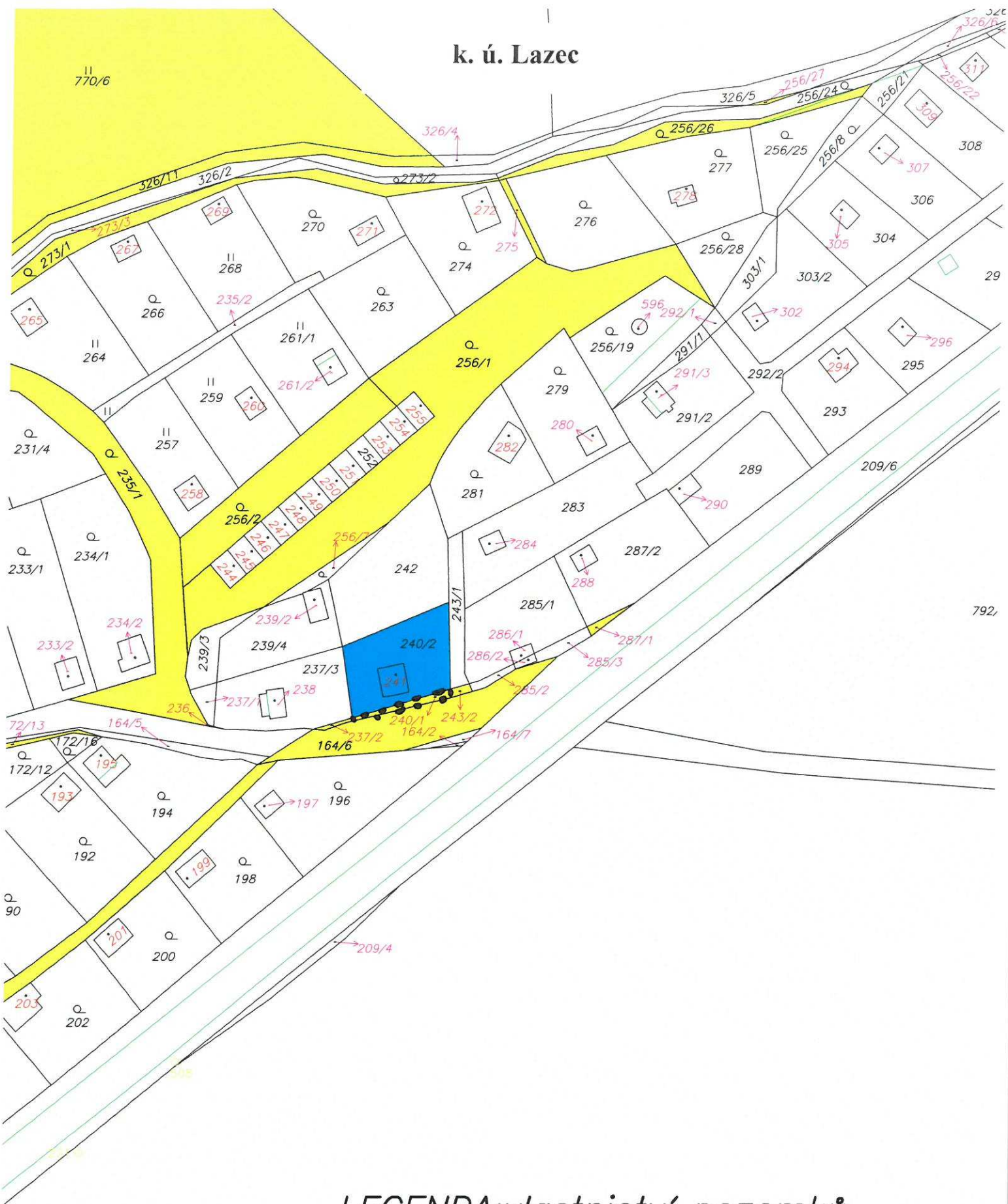

# k. ú. Lazec



## LEGENDA: vlastnictví pozemků

-  město Příbram
-  poptávaný pozemek
-  [redacted]
-  [redacted]



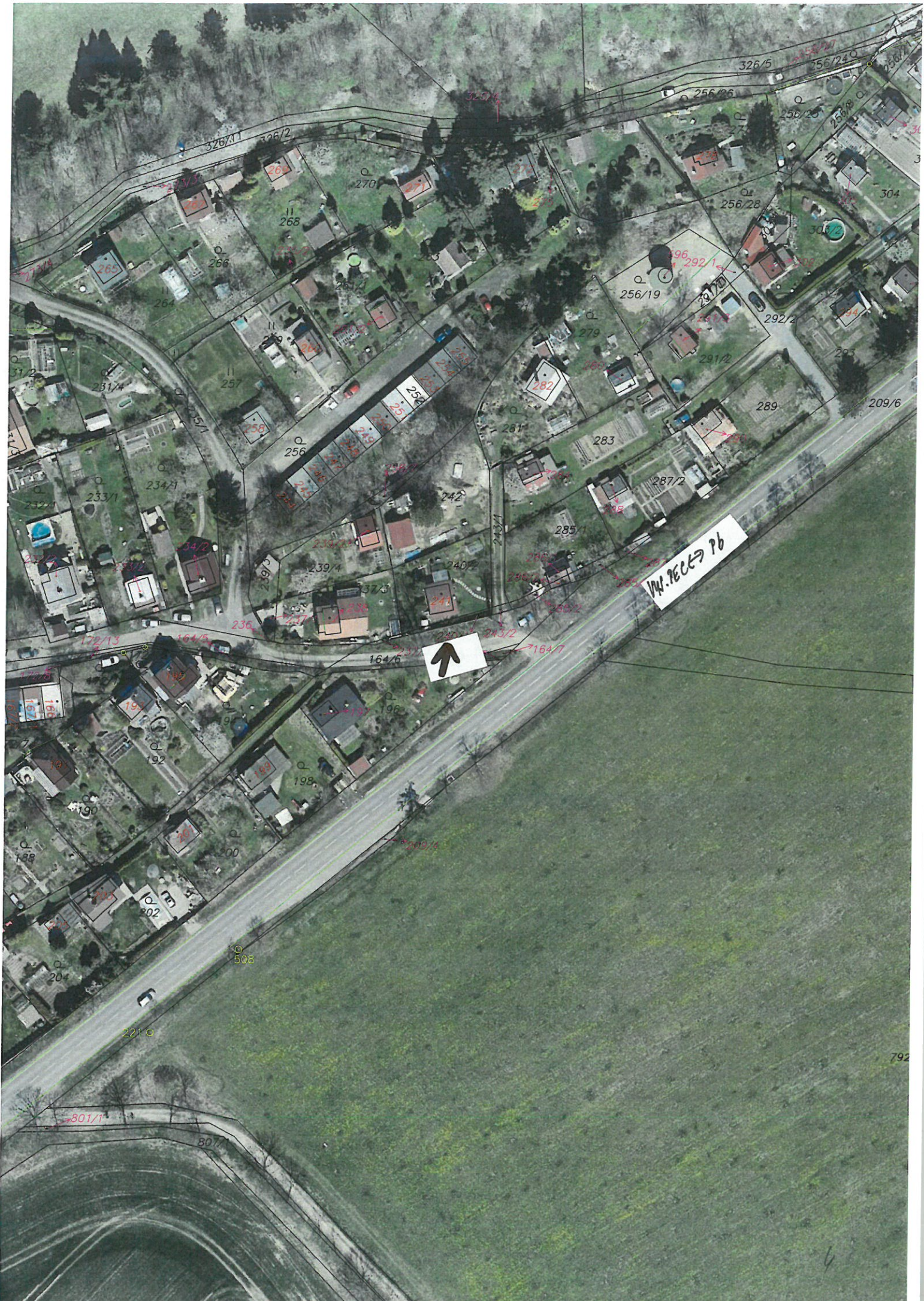

W. RECK P6









# Žádost o bezplatné převedení pozemku Lazec 240/1 z důvodu vydržení.

Městský úřad Příbram	
261 01 Příbram I, Tyršova 108	
Převzat. Odbor správy majetku	
Došlo dne:	08 -11- 2023
ev. č.:	
č.j.:	MS-903/2023
.....krát	.....příloh

Pozemek Lazec 240/2 jsem koupil 31.5.2012. Pozemek byl oplocen původním plotem starším víc než 40let. Netušil jsem že je s mým pozemkem oplocen i pozemek Lazec 240/1 a v dobré víře jsem ho užíval jako by byl můj.

Jsem třetí majitel zahrady a předchozí majitelé oba pozemky užívali od založení zahrádkářské kolonie v 80 letech.

Při užívání pozemku 240/1 jsem vycházel z původního oplocení, měl jsem za to že pozemek je můj.

V roce 2015 jsem opravil původní plot. Sloupky oplocení zůstaly na svém místě pouze jsem je natřel.

Protože já i původní majitelé pozemek Lazec 240/1 považovaly za vlastní, žádám z důvodu vydržení o bezplatné převedení pozemku do společného vlastnictví manželů

Děkuji za kladné vyřízení.

J. A. 2023



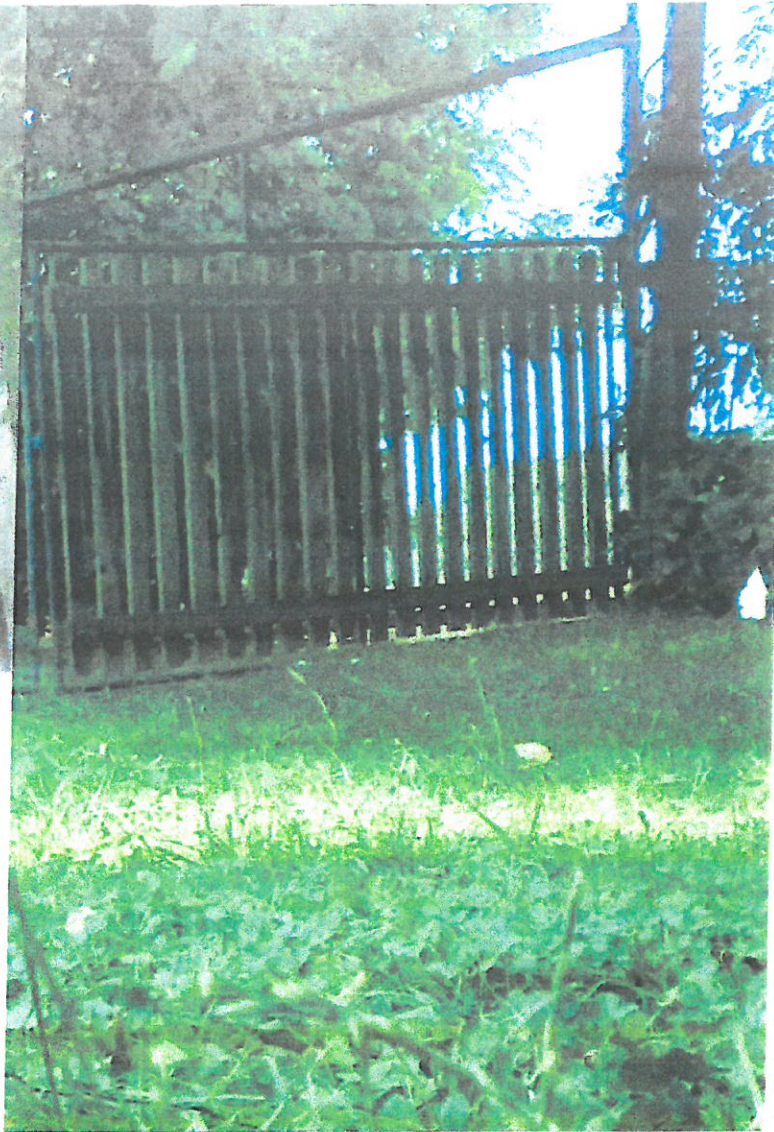

Původní stav oplocení v roce 2012

Dosvědčuji že plot na zahradě pana Kolečkáře na je na stejném místě.jako byl za původních majitelů.

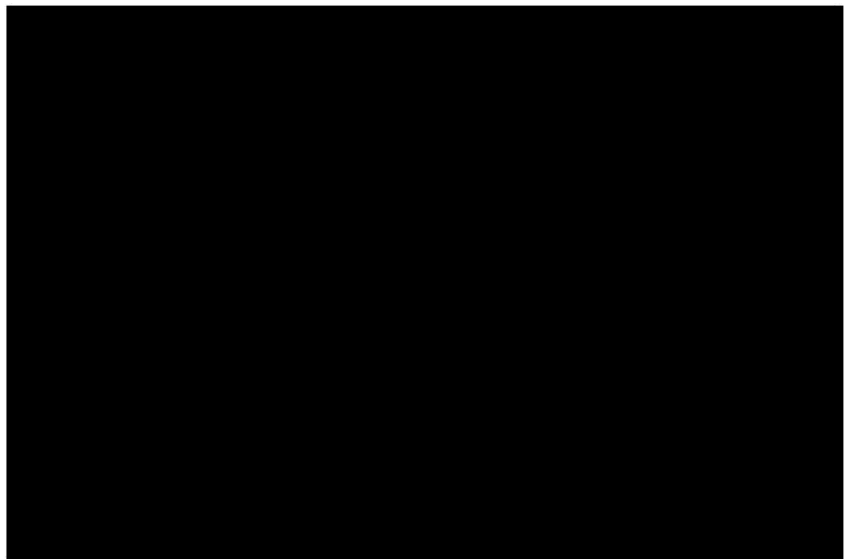



Město Příbram - Městský úřad Příbram  
Odbor správy majetku, oddělení majetkoprávní  
Tyršova 108  
261 01 Příbram I

**Městský úřad Příbram**  
261 01 Příbram I, Tyršova 108  
Převzat: Odbor správy majetku

Došlo dne: 11-10-2023

ev.č.: 104805/2023

č.j.: .....krát .....příloh

V.....PŘÍBRAM.....dne 10.10.2023

## ŽÁDOST

### I. Specifikace majetkoprávní dispozice, která je předmětem žádosti:

- PRODEJ       PACHT       NÁJEM       SOUHLAS VLASTNÍKA POZEMKU

### II. Přesné označení nemovité věci dotčené žádostí

pozemek p. č. 240/1 o výměře 24 m<sup>2</sup> v katastrálním území PŘÍBRAM LAZEC  
pozemek p. č. .... o výměře ..... m<sup>2</sup> v katastrálním území.....

další pozemky uvedeny v příloze této žádosti

část pozemku p. č. .... o výměře cca.....m<sup>2</sup> z celkové výměry.....m<sup>2</sup> v katastrálním území .....

část pozemku p. č. .... o výměře cca.....m<sup>2</sup> z celkové výměry.....m<sup>2</sup> v katastrálním území .....

část pozemku p. č. .... o výměře cca.....m<sup>2</sup> z celkové výměry.....m<sup>2</sup> v katastrálním území .....

další pozemky uvedeny v příloze této žádosti

### III. Účel, důvod:

VLASTNÍM SOUJEDNÍ POZEMEK 240/2

### IV. V případě prodeje chce žadatel/žadatelé nemovitou věc odkoupit do:

- svého výlučného vlastnictví (pořizuje ji z finančních prostředků, které nejsou součástí SJM)  
 společného jmění manželů (SJM)  
 do podílového spoluvlastnictví: ve výši id. podílu.....

### V. Vztah k předmětu žádosti (předmětné nemovité věci):

- majitel stavby na předmětné nemovité věci       majitel sousední nemovité věci  
 nájemce/pachtýř předmětné nemovité věci       žádný

### VI. Žadatel příp. žadatelé (fyzická osoba nebo právnická osoba):

 .....nické osoby:  
.....

### Zadatel/zadatelé

- souhlasí se zasíláním informací o stavu vyřizování žádosti elektronicky  
(v některých případech může být příloha e-mailu zařizována, heslo bude zasíláno SMS)  
 nesouhlasí s elektronickým zasíláním informací

### VII.



**Vyjádření správců sítí**

K žádosti o odprodej pozemku je vyžadováno doložení vyjádření správců sítí z důvodu ověření existence sítí ve správě jednotlivých správců.

Kontaktní údaje správců sítí:

RWE Distribuční služby, s.r.o., Plynárenská 499/1, 657 02 Brno ([www.rwe-ds.cz](http://www.rwe-ds.cz)).

ČEZ Distribuce a.s., Teplická 874/8, 405 49 Děčín ([www.cezdistribuce.cz](http://www.cezdistribuce.cz)).

Česká telekomunikační infrastruktura, a.s., Olšanská 2681/6, 130 00 PRAHA 3 ([www.cetin.cz/web/guest/vyjadrovani-o-existenci-siti](http://www.cetin.cz/web/guest/vyjadrovani-o-existenci-siti)).

1. SčV a.s., Novohospodská ul. 93, 261 01 Příbram IX – Nová Hospoda ([www.1scv.cz](http://www.1scv.cz)).

Příbramská teplotárenská a.s., Obecnická 269, 261 01 Příbram I ([ptas@volny.cz](mailto:ptas@volny.cz)).

Technické služby města Příbrami, p. o. (veřejné osvětlení) Čs. armády 6, 261 01 Příbram IV ([pozemky@ts-pb.cz](mailto:pozemky@ts-pb.cz))

**VIII. Přílohy:**

situační snímek se zákresem poptávané části pozemku

jiné.....

vyjádření správců sítí

**IX. Související informace**

Kupní cena, výše nájemného nebo pachtovného bude stanovena dle znaleckého posudku, jehož zpracování zadá město Příbram. Žadatel uhradí cenu za zhotovení znaleckého posudku.

V případě potřeby vypracování geometrického plánu na rozdělení pozemku, žadatel – kupující zároveň uhradí i náklady spojené s vypracováním předmětného plánu.

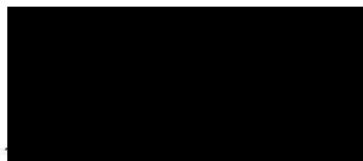

.....  
Podpis, příp. razítko zadatele



0124

Jana Říčařová

Od: Libuše Hálová  
Odesláno: 20. října 2023 9:07  
Komu: Jana Říčařová  
Předmět: RE: ž. o vyj. OIRM, OSH - ž. o prodej pozemku p. č. 240/1 v k. ú. Lazec - [REDACTED]

### Pozemek p. č. 240/1 v k. ú. Lazec – vyjádření Odboru investic a rozvoje města

Dne 11.10.2023 jste nás požádali o vyjádření k žádosti [REDACTED] který žádá o prodej pozemku p. č. 240/1 o celkové výměře 24 m<sup>2</sup> v katastrálním území Lazec, a to z důvodu, že je vlastníkem sousední nemovité věci.

K Vaší žádosti o vyjádření sdělujeme:

Pro správní území města Příbram je schválena územně plánovací dokumentace, a to Územní plán Příbram (ÚP), který schválilo Zastupitelstvo města Příbram dne 18. 06. 2018, usn. č. 1006/2018/ZM, který nabyl účinnosti dne 17. 07. 2018. Ke dni 01.10.2021 je účinná Změna č. 1 ÚP Příbram.

Předmětný pozemek, kterého se týká žádost, je v ÚP, vymezen následovně:  
p. č. 240/1 v k. ú. Lazec – tzv. plochy rekreace – zahrádkářské a chatové osady (ZO)

#### 1. Vyjádření Odboru investic a rozvoje města (z hlediska rozvoje města)

**Nemá námitek** k prodeji předmětného pozemku p. č. 240/1 o výměře cca 24 m<sup>2</sup> v k. ú. Lazec. Dojde tím k narovnání majetkoprávního vztahu.

Předmětný pozemek je z větší části přilpocený k pozemku p. č. 240/2 v k. ú. Lazec, který je v majetku žadatele (tzv. [REDACTED])

Vyřizuje: Libuše Hálová/ 318 402 576

#### 2. Vyjádření Oddělení přípravy a realizace projektů (z hlediska plánovaných investic města)

Na předmětném pozemku město Příbram v současné době nepřipravuje žádnou investiční akci.

Vyřizuje: Ing. Pavel Bureš/ 318 402 559

S přáním hezkého víkendu.

#### Libuše Hálová

referent Odboru investic a rozvoje města

T: 318 402 576

E: [libuse.halova@pribram.eu](mailto:libuse.halova@pribram.eu)

Městský úřad Příbram

Tyršova 108, 261 19 Příbram I

[FB](#) | [IG](#) | [YT](#) | [web](#)



MĚSTO PŘÍBRAM

**From:** Jana Říčařová <Jana.Ricarova@pribram.eu>

**Sent:** Wednesday, October 11, 2023 1:26 PM

**To:** Libuše Hálová <Libuse.Halova@pribram.eu>; Kateřina Siblíková <Katerina.Siblikova@pribram.eu>

**Subject:** ž. o vyj. OIRM, OSH - ž. o prodej pozemku p. č. 240/1 v k. ú. Lazec - [REDACTED]

Vážené kolegyně,

prosíme vás o vyjádření k žádosti [REDACTED] který žádá o prodej pozemku p. č. 240/1 v katastrálním území Lazec, a to z důvodu, že je vlastníkem sousední nemovité věci.

V příloze zasíláme žádost.

Za vyjádření předem děkujeme a jsme s pozdravem

Jana Říčařová

11



**Jana Říčařová**

**Od:** Kateřina Siblíková  
**Odesláno:** 12. října 2023 12:29  
**Komu:** Jana Říčařová  
**Předmět:** RE: ž. o vyj. OIRM, OSH - ž. o prodej pozemku p. č. 240/1 v k. ú. Lazec [REDACTED]

Vážená kolegyně,

na základě žádosti [REDACTED] o prodej pozemku ve vlastnictví města Příbram p. č. 240/1 v k. ú. Lazec, Vám sdělujeme:

- Odbor silničního hospodářství nemá námitek

S pozdravem

**Ing. Kateřina Siblíková**

referent Odboru silničního hospodářství

T: 318 402 526

E: [katerina.siblikova@pribram.eu](mailto:katerina.siblikova@pribram.eu)

Městský úřad Příbram

Tyršova 108, 261 19 Příbram I

FB | IG | YT | web



**MĚSTO PŘÍBRAM**

**From:** Jana Říčařová <[Jana.Ricarova@pribram.eu](mailto:Jana.Ricarova@pribram.eu)>

**Sent:** Wednesday, October 11, 2023 1:26 PM

**To:** Libuše Hálová <[Libuse.Halova@pribram.eu](mailto:Libuse.Halova@pribram.eu)>; Kateřina Siblíková <[Katerina.Siblikova@pribram.eu](mailto:Katerina.Siblikova@pribram.eu)>

**Subject:** ž. o vyj. OIRM, OSH - ž. o prodej pozemku p. č. 240/1 v k. ú. Lazec - [REDACTED]

Vážené kolegyně,

prosíme vás o vyjádření k žádosti [REDACTED] který žádá o prodej pozemku p. č. 240/1 v katastrálním území Lazec, a to z důvodu, že je vlastníkem sousední nemovité věci.

V příloze zasíláme žádost.

Za vyjádření předem děkujeme a jsme s pozdravem

**Jana Říčařová**

referent Odboru správy majetku

T: 318 402 339

E: [jana.ricarova@pribram.eu](mailto:jana.ricarova@pribram.eu)

Městský úřad Příbram

Tyršova 108, 261 19 Příbram I

FB | IG | YT | web



**MĚSTO PŘÍBRAM**



Váš dopis zn.: **elektronické podání**  
Ze dne: **13.11.2023**  
Naše značka: **1SCVZAD18155**  
Vyřizuje: **1. SčV, a.s.**  
(automatické vyjádření)  
Tel./fax: **840 111 322**  
Mobil: **601 275 275**  
E-mail: **info@1scv.cz**  
Datum: **13.11.2023**

Adresa žadatele:  
**město Příbram**  
**Tyršova 108**  
**26101 Příbram**

### Vyjádření společnosti 1.SčV, a.s.

Název akce:	<b>prodej</b>		
Účel vyjádření:	Existence zařízení		
Lokalizační údaje:	Okres:	Příbram	
	Obec:	Příbram	
	Katastrální území, parcelní číslo:	Lazec, 240/1	
Zájmové území:	Vymezeno v situaci uvedené v příloze		
Kontaktní osoba:			
Kontakt. údaje: tel., e-mail	318402339, jana.ricarova@pribram.eu		
Vlastník dotčené IS:			
Platnost vyjádření:	<b>jeden rok ode dne vyhotovení*</b>		

\* Vyjádření pozbývá platnost po vypršení jeho lhůty. V případě potřeby si vyžádejte vyjádření nové.

Ve Vašem zájmovém území se **nenachází** zařízení v provozování nebo servisování společnosti 1. SčV, a.s. a jejich ochranná pásma.

Případná existence vodovodních a kanalizačních přípojek či vnitřního vodovodu a kanalizace není součástí poskytnutého vyjádření, jelikož tato zařízení nejsou v provozování nebo servisování společnosti 1. SčV, a. s. Umístění těchto zařízení je nutné ověřit u vlastníků příslušných staveb či pozemků (vlastníkem vodovodní nebo kanalizační přípojky, popřípadě jejich části zřízených před nabytí účinnosti Zákona č. 274/2001 Sb. o vodovodech a kanalizacích v platném znění, je vlastník pozemku nebo stavby připojené na vodovod nebo kanalizaci, neprokáže-li se opak).

Dále upozorňujeme, že se ve Vašem zájmovém území mohou nacházet vodohospodářská zařízení ve správě jiných provozovatelů a rovněž zařízení ve výstavbě či zařízení zrušená. Všechna tato zařízení nejsou v poskytnutém vyjádření zohledněna.

Vyjádření pozbývá platnosti:

- uplynutím doby platnosti vyjádření
- změnou rozsahu zájmového území či změnou důvodu vydání vyjádření
- pakliže se žadatel či stavebník bezprostředně před zahájením realizace stavby ve vyznačeném zájmovém území neujistí o tom, zda toto vyjádření stále odpovídá skutečnosti (vytyčení sítí, nová žádost o poskytnutí vyjádření k existenci zařízení na internetových stránkách společnosti 1. SčV, a.s.).

S pozdravem

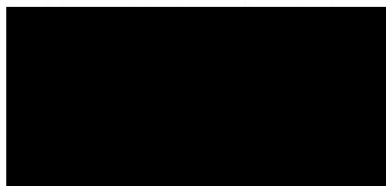

Ke Kablo 971, 100 00 Praha 10  
IČ: 47549793, DIČ: CZ 47549793

Ing. Bc. Robert Morávek, MBA, LL.M., DBA  
technický ředitel









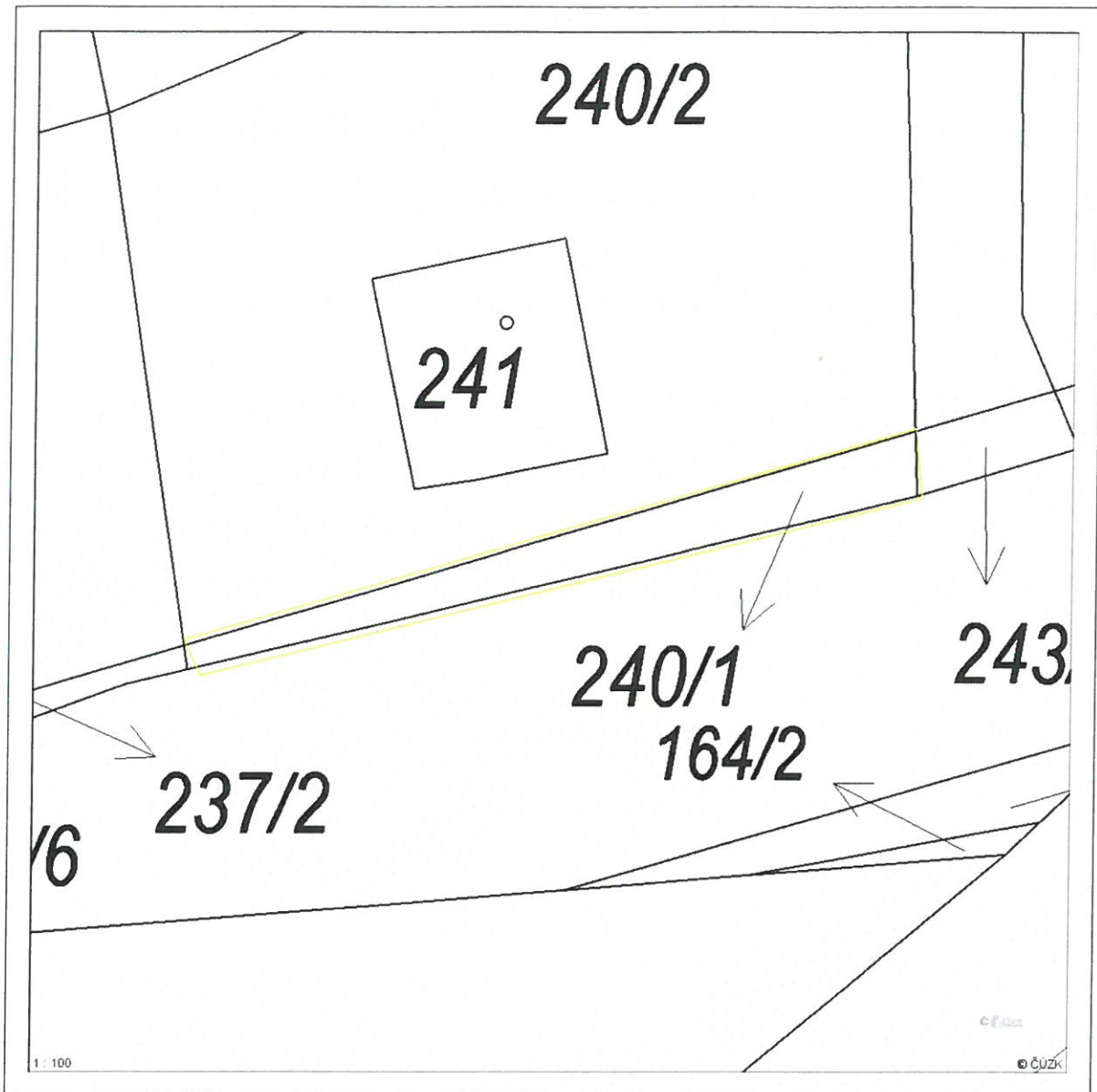







Příloha: situace zájmového území

Příloha k žádosti o poskytnutí informace ze dne: **13.11.2023**

Naše značka: **1SCVZAD18155**

### Situace zájmového území



- |  |  |   |
|--|--|---|
|  Úsek vodovodního řadu              |  Úsek kanalizačního řadu              |  Linie elektro               |
|  Úsek vodovodního řadu              |  Úsek kanalizačního řadu: dešťová     |  Ochranné pásmo: I. stupeň   |
|  Úsek vodovodní přípojky            |  Úsek kanalizační přípojky            |  Ochranné pásmo: II. stupeň  |
|  Úsek vodovodní přípojky            |  Úsek kanalizační přípojky: dešťová   |  Ochranné pásmo: III. stupeň |
|  Úsek vodovodního řadu: mimo provoz |  Úsek kanalizačního řadu: mimo provoz |  Ostatní                     |
|  Úsek vodovodního řadu: zrušeno     |  Úsek kanalizačního řadu: zrušeno     |   |